

# VITE A MARTELLO TBO HZ 41

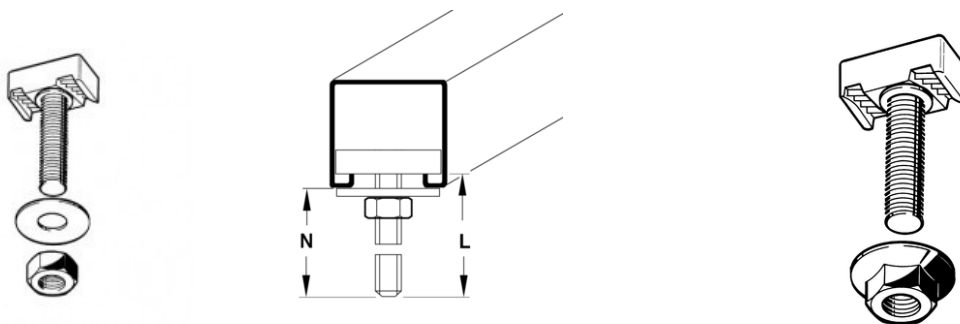

## IMPIEGO

Per profilati con larghezza di 41 mm.

## CONFEZIONE

Comprensiva di dado esagonale e rondella sciolti.

## DATI TECNICI

Materiale:

- Dado a martello: acciaio classe 5.6, lavorato a freddo e zincato elettroliticamente;
- Barra filettata: acciaio classe 4.6 zincata elettroliticamente;
- Rondella: acciaio spessore 3 mm, larghezza 40 mm, zincata elettroliticamente.

Tipo	Coppia di serraggio M <sub>dmax</sub> [Nm]	Max carico di sicurezza a trazione [kN]	Max carico di sicurezza a taglio 1) [kN]	Max momento flettente a parete 2) [Nm]
HZ 41 M8	10,0	5,8	1,5	5,0
HZ 41 M10	18,0	9,3	2,5	10,0
HZ 41 M12	32,0	10,0	3,0	17,5
HZ 41 M16	79,0	10,0	3,0	44,5

1) Carico massimo della risultante tra la forza assiale e la forza di trazione calcolata nelle vicinanze dello spigolo superiore del profilato. Valori calcolati con la vite a martello incastrata perfettamente nella dentellatura del profilato.

2) Il massimo momento flettente di sicurezza a parete non può superare il relativo momento flettente dei profilati.

Codice	Nome	Peso	Numero di pezzi
151953	HZ41 M 8 × 15 mm	0.08	50
151962	HZ41 M 8 × 20 mm	0.08	50

### PROSYSTEM ITALIA SRL

Via Friuli venezia Giulia, 15  
30030 Pianiga - Venezia - Italy  
T +39.041.510.1622  
F +39.041.5131351

P.IVA 03470750278  
Reg.Imp. Ve 03470750278  
Cap.soc. € 90.000,00  
REA Padova n° 311219

[info@prosystemitalia.com](mailto:info@prosystemitalia.com)  
[prosystemitalia.com](http://prosystemitalia.com)

Codice	Nome	Peso	Numero di pezzi
151971	HZ41 M 8 × 25 mm	0.08	50
151980	HZ41 M 8 × 35 mm	0.08	50
151999	HZ41 M 8 × 55 mm	0.08	50
152006	HZ41 M 8 × 75 mm	0.09	50
152015	HZ41 M 8 × 95 mm	0.1	50
152024	HZ41 M10 × 15 mm	0.09	50
152033	HZ41 M10 × 20 mm	0.09	50
152042	HZ41 M10 × 25 mm	0.09	50
152051	HZ41 M10 × 35 mm	0.09	50
152060	HZ41 M10 × 55 mm	0.1	50
152079	HZ41 M10 × 75 mm	0.11	50
152088	HZ41 M10 × 95 mm	0.12	50
152167	HZ41 M12 × 20 mm	0.12	50
152176	HZ41 M12 × 25 mm	0.13	50
152185	HZ41 M12 × 35 mm	0.14	50
152194	HZ41 M12 × 55 mm	0.15	50
152200	HZ41 M12 × 75 mm	0.16	50
152219	HZ41 M12 × 95 mm	0.18	50
152228	HZ41 M16 × 25 mm	0.15	50
152237	HZ41 M16 × 35 mm	0.17	50
152246	HZ41 M16 × 55 mm	0.19	50
152255	HZ41 M16 × 75 mm	0.22	50
152264	HZ41 M16 × 95 mm	0.24	50

**PROSYSTEM ITALIA SRL**

Via Friuli venezia Giulia, 15  
30030 Pianiga - Venezia - Italy  
T +39.041.510.1622  
F +39.041.5131351

P.IVA 03470750278  
Reg.Imp. Ve 03470750278  
Cap.soc. € 90.000,00  
REA Padova n° 311219

[info@prosystemitalia.com](mailto:info@prosystemitalia.com)  
[prosystemitalia.com](http://prosystemitalia.com)